



PETIT Levages S.A

Grues mobiles tous tonnages – Manutention en tous genres – Transports spéciaux

Succursales: **1030 Bussigny-près-Lausanne** – Rte de Sorge-Vaud
1219 Aire – Ch. de la Verseuse 7-9 – Genève
Adresse e-mail: infos@petitlevages.ch
www.petitlevages.ch

1615 BOSSONNENS-FR

Tél. 021 947 45 45

ou 021 634 41 04

Fax 021 634 41 06

Grue télescopique 40 tonnes DEMAG AC 40-1

- Hauteur de levage maxi.: 44,5 m
- Portée maxi.: 36,0 m
- Compacte et maniable
- Hydraulique intégrale et mise en batterie en quelques minutes



Portées flèche principale

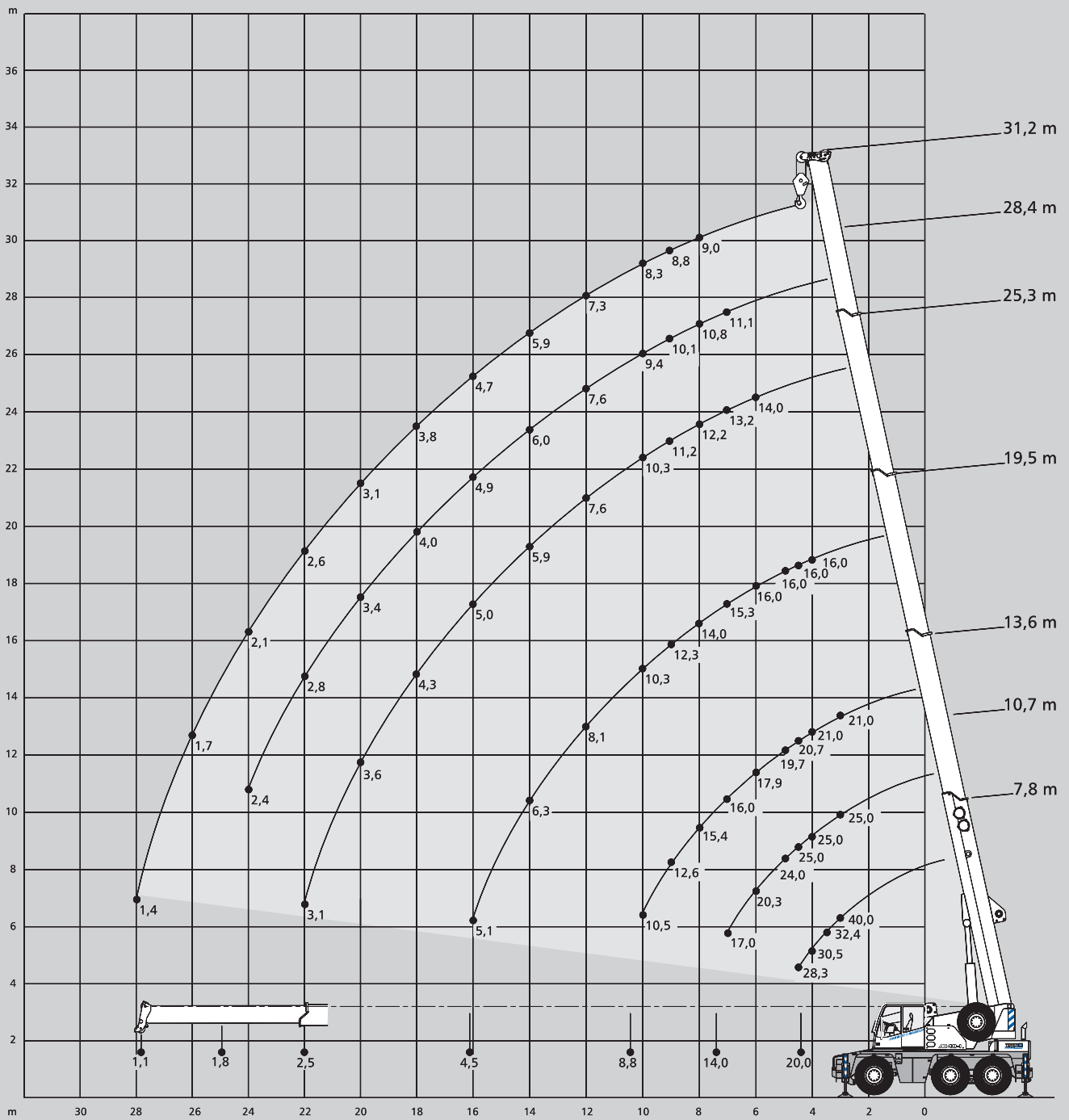

Capacités de levage flèche principale

 6,35 m x 6,20 m 360° DIN/ISO

		Flèche principale						
Portée	m	7,8	10,7	13,6	19,5	25,3	28,4	31,2
m	t	t	t	t	t	t	t	t
3	40,0*	-	-	-	-	-	-	-
3	34,3	25,0	21,0	-	-	-	-	-
3,5	32,4	25,0	21,0	-	-	-	-	-
4	30,5	25,0	21,0	16,0	-	-	-	-
4,5	28,3	25,0	20,7	16,0	-	-	-	-
5	-	24,0	19,7	16,0	-	-	-	-
6	-	20,3	17,9	16,0	14,0	-	-	-
7	-	17,0	16,0	15,3	13,2	11,1	-	-
8	-	-	15,4	14,0	12,2	10,8	9,0	-
9	-	-	12,6	12,3	11,2	10,1	8,8	-
10	-	-	10,5	10,3	10,3	9,4	8,3	-
12	-	-	-	8,1	7,6	7,6	7,3	-
14	-	-	-	6,3	5,9	6,0	5,9	-
16	-	-	-	5,1	5,0	4,9	4,7	-
18	-	-	-	-	4,3	4,0	3,8	-
20	-	-	-	-	3,5	3,4	3,1	-
22	-	-	-	-	3,0	2,8	2,6	-
24	-	-	-	-	-	2,3	2,1	-
26	-	-	-	-	-	-	1,7	-
28	-	-	-	-	-	-	1,4	-
30	-	-	-	-	-	-	-	-
Charges ¹⁾	20,0	14,0	8,8	4,5	2,5	1,8	1,1	-

 6,35 m x 4,40 m 360° DIN/ISO

		Flèche principale							
Portée	m	7,8	10,7	13,6	19,5	25,3	28,4	31,2	
m	t	t	t	t	t	t	t	t	
3	34,3	25,0	21,0	-	-	-	-	-	
3,5	31,2	25,0	21,0	-	-	-	-	-	
4	28,3	25,0	21,0	16,0	-	-	-	-	
4,5	23,8	23,0	20,7	16,0	-	-	-	-	
5	-	18,4	18,0	16,0	-	-	-	-	
6	-	13,0	14,4	14,2	13,6	-	-	-	
7	-	9,8	11,1	11,4	10,9	10,8	-	-	
8	-	-	8,9	9,2	8,7	8,8	8,8	-	
9	-	-	7,3	7,6	7,7	7,4	7,2	-	
10	-	-	6,2	6,4	6,5	6,3	6,1	-	
12	-	-	-	4,8	4,9	4,7	4,5	-	
14	-	-	-	3,7	3,8	3,6	3,4	-	
16	-	-	-	3,0	3,0	2,8	2,7	-	
18	-	-	-	-	2,5	2,3	2,1	-	
20	-	-	-	-	2,1	1,8	1,7	-	
22	-	-	-	-	1,7	1,5	1,3	-	
24	-	-	-	-	-	1,2	1,0	-	
26	-	-	-	-	-	-	0,8	-	
28	-	-	-	-	-	-	0,6	-	
30	-	-	-	-	-	-	-	-	
32	-	-	-	-	-	-	-	-	
Charges ¹⁾	20,0	7,0	5,2	2,5	1,5	0,8	-	-	

 6,35 m x 2,34 m 360° DIN/ISO

		Flèche principale			
Portée	m	7,8	10,7	13,6	19,5
m	t	t	t	t	t
4	11,8	11,2	12,6	12,9	-
4,5	9,8	9,2	10,5	10,8	-
5	-	7,7	8,9	9,2	-
6	-	5,7	6,7	7,0	-
7	-	4,3	5,3	5,5	-
8	-	-	4,3	4,5	-
9	-	-	3,6	3,8	-
10	-	-	3,0	3,2	-
12	-	-	-	2,3	-
14	-	-	-	1,7	-
16	-	-	-	1,3	-
Charges ¹⁾	8,0	2,8	2,1	-	-

 0°* DIN/ISO

		Flèche principale		
Portée	m	7,8*	10,7*	13,6*
m	t	t	t	t
3	14,5	14,0	15,1	-
3,5	12,9	12,4	13,4	-
4	11,5	11,1	12,1	-
4,5	10,4	10,0	11,0	-
5	-	9,0	10,0	-
6	-	7,5	8,4	-
7	-	6,1	7,2	-
8	-	-	5,9	-
9	-	-	4,8	-
10	-	-	4,1	-
12	-	-	-	-
Charges ¹⁾	8,0	4,0	3,0	-

Remarques

* 0° sur l'arrière

¹⁾ avec flèche horizontale

Capacités de levage rallonge de flèche

6,35 m x 6,20 m 360°
DIN/ISO

6,35 m x 4,40 m 360°
DIN/ISO

Portée m	Rallonge de flèche			
	7,1 m		13,0 m	
	0°	30°	0°	30°
8	-	-	-	-
9	-	-	-	-
10	5,0	-	-	-
12	4,8	3,9	3,0	-
14	4,6	3,7	2,9	-
16	4,4	3,5	2,8	-
18	4,0	3,3	2,7	2,1
20	3,3	3,1	2,5	2,0
22	2,7	2,9	2,4	1,9
24	2,2	2,4	2,2	1,9
26	1,8	2,0	1,9	1,8
28	1,5	1,6	1,6	1,8
30	1,2	1,3	1,3	1,6
32	0,9	-	1,1	1,3
34	0,7	-	0,9	1,0
36	-	-	0,7	-
38	-	-	-	-

Portée m	Rallonge de flèche			
	7,1 m		13,0 m	
	0°	30°	0°	30°
8	-	-	-	-
9	-	-	-	-
10	5,0	-	-	-
12	4,6	3,9	3,0	-
14	3,5	3,7	2,9	-
16	2,8	3,1	2,8	-
18	2,2	2,5	2,3	2,1
20	1,7	2,0	1,8	2,0
22	1,4	1,6	1,5	1,8
24	1,1	1,3	1,2	1,5
26	0,8	1,0	0,9	1,2
28	0,6	0,7	0,7	1,0
30	-	-	-	0,7
32	-	-	-	-
34	-	-	-	-
36	-	-	-	-
38	-	-	-	-

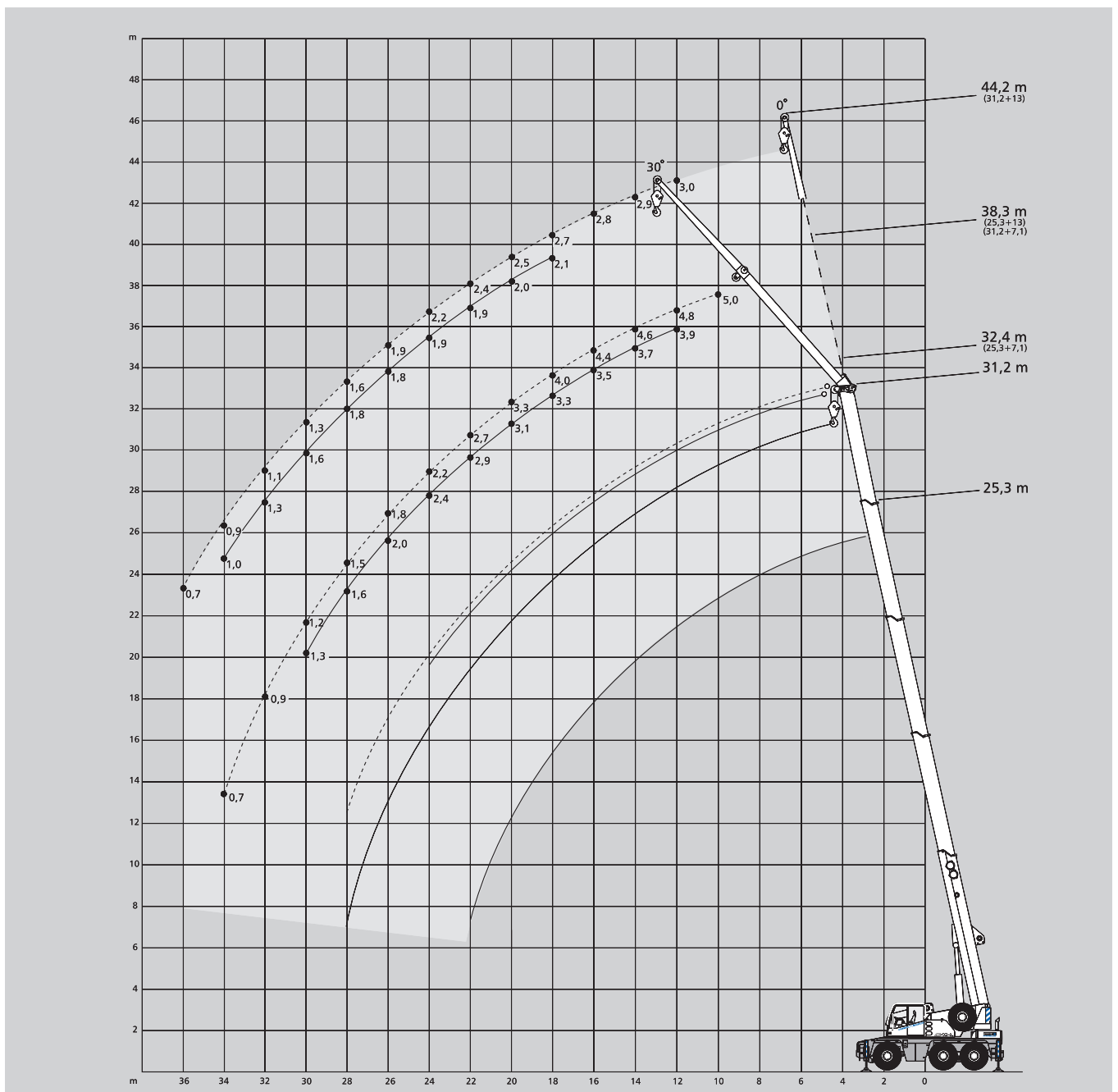

Potence et crochet compact pour utilisation en atelier

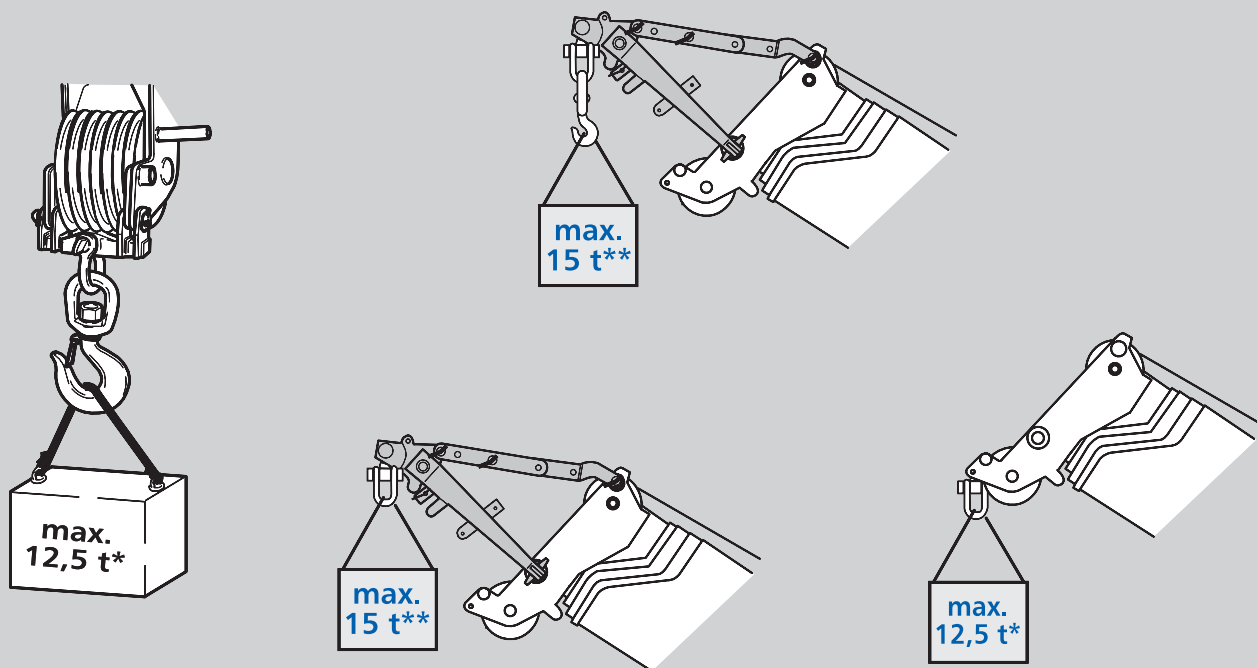

* Les charges sur flèche principale sont valables jusqu'à ce que les charges maximales ci-dessus indiquées soient atteintes

** Les tableaux des charges relatifs à la potence sont valables

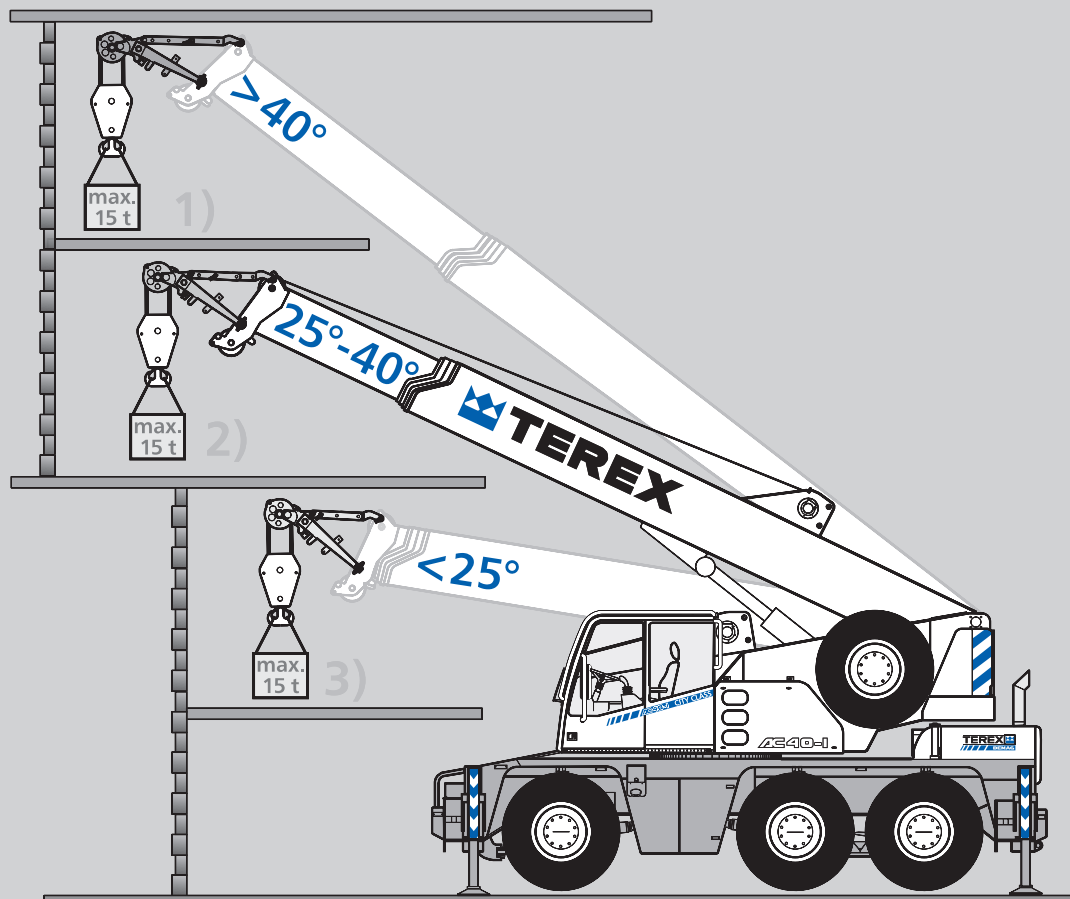

Potence pour utilisation en atelier

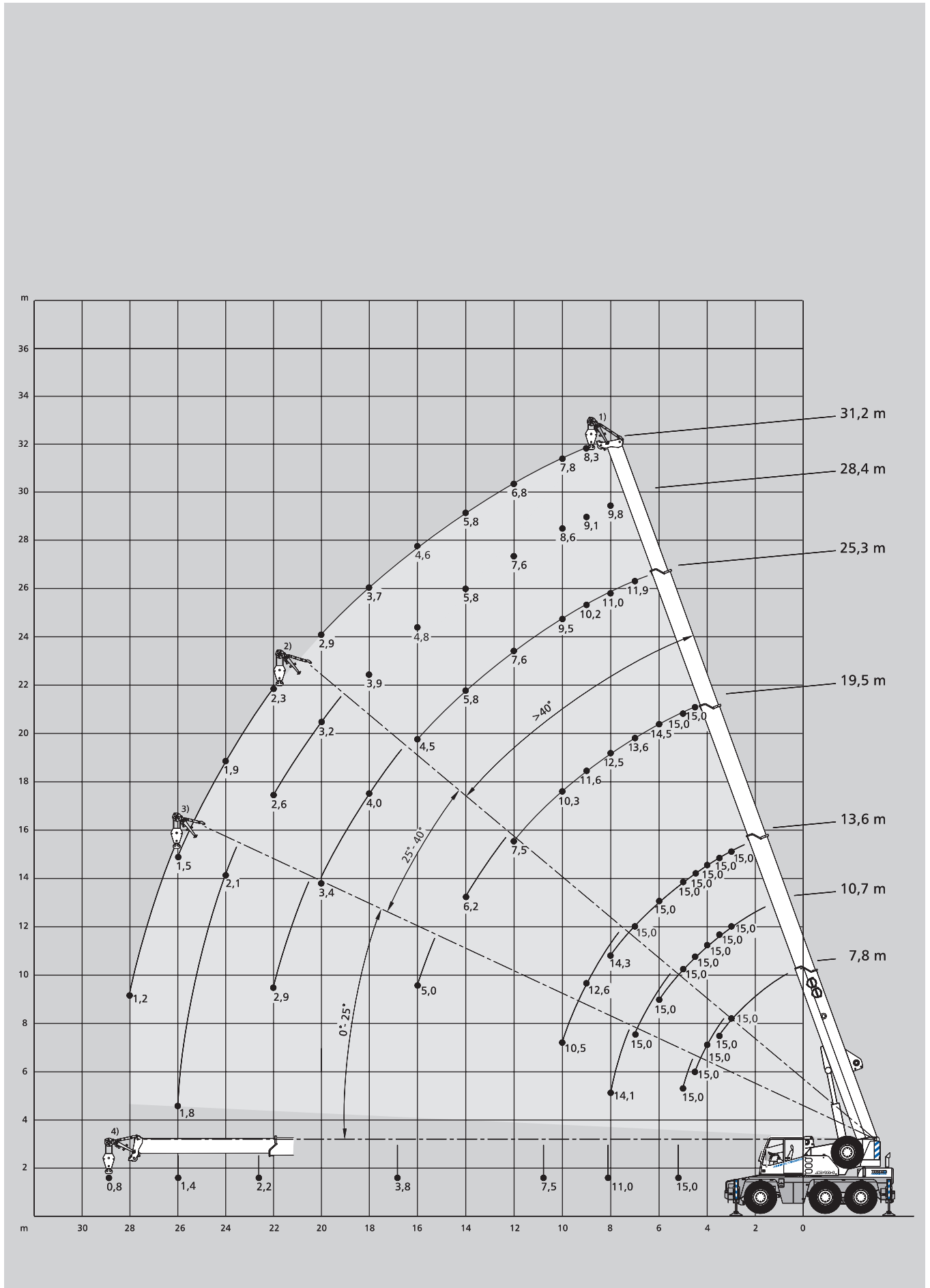

Encombrement

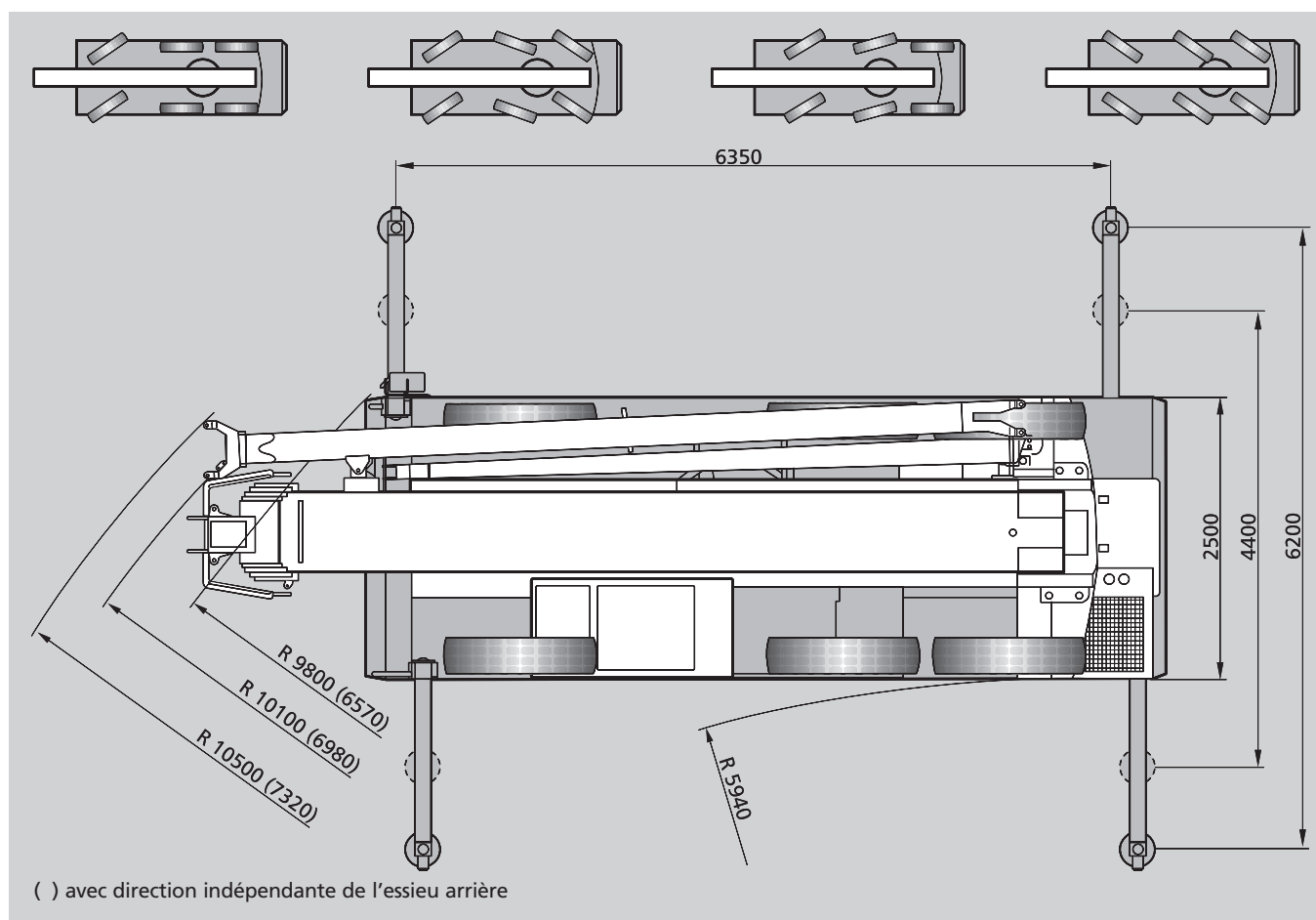
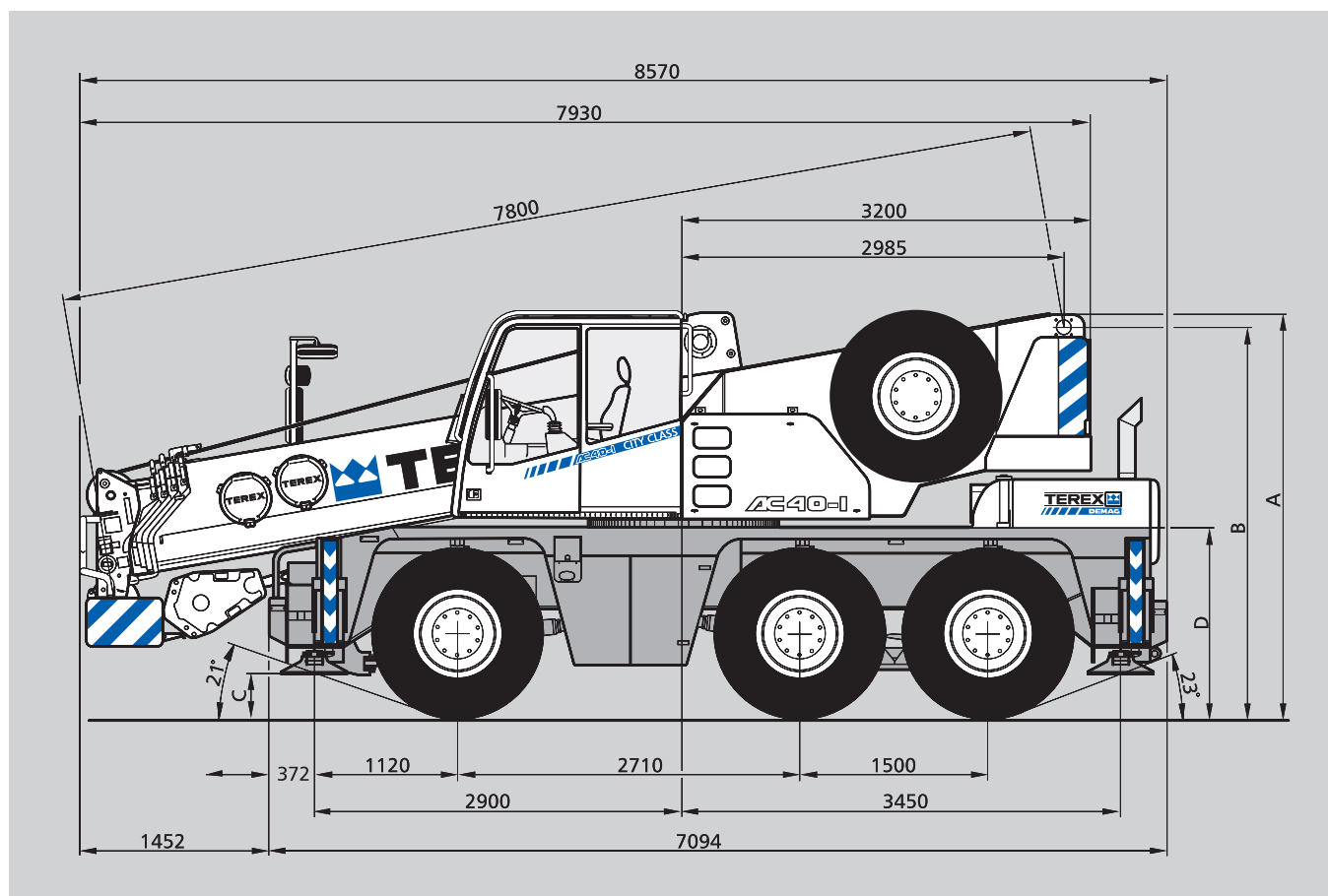

Demag AC 40-1

- ▶ Most compact 3-axle crane in its category
- ▶ Fast on the road and exceptionally manoeuvrable off road
- ▶ Clearance height is just 3 m
- ▶ Runner for indoor applications

- ▶ Kompaktester 3-Achser seiner Klasse
- ▶ Schnell auf der Straße und wendig im Gelände
- ▶ Nur 3 m Durchfahrthöhe
- ▶ Montagespitze für Halleneinsätze

- ▶ La 3 essieux la plus compacte de sa catégorie
- ▶ Rapide sur route et extrêmement maniable sur chantier
- ▶ Hauteur de passage de seulement 3 mètre
- ▶ Potence pour utilisation en atelier

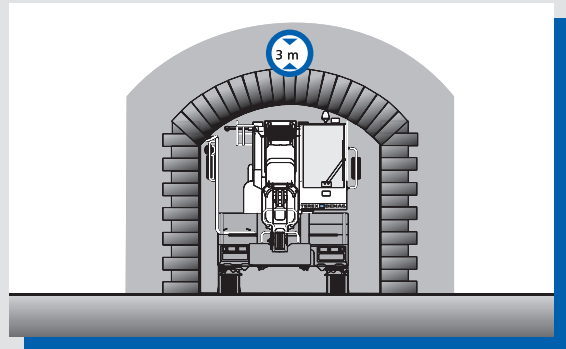
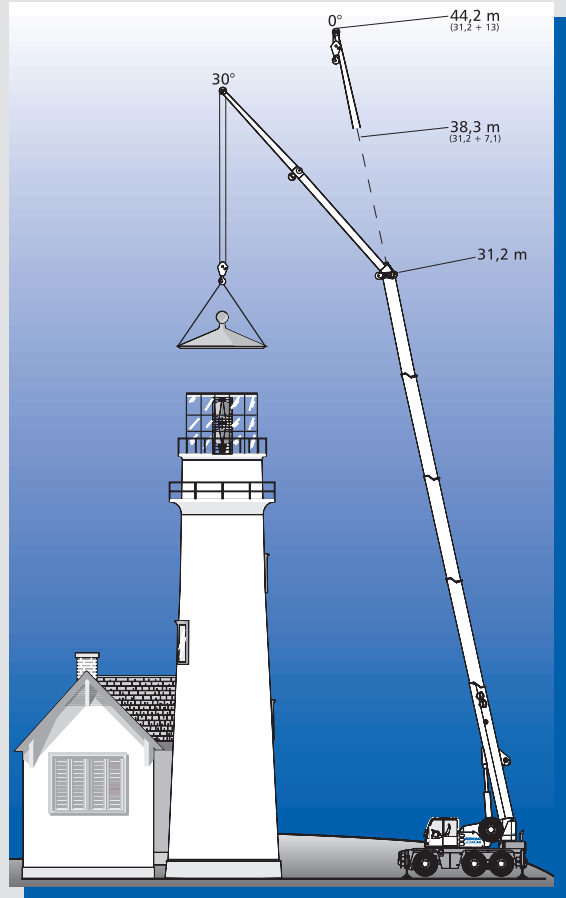

PETIT Levages S.A

Grues mobiles tous tonnages – Manutention en tous genres – Transports spéciaux

Succursales: **1030 Bussigny-près-Lausanne** – Rte de Sorge-Vaud
1219 Aïre – Ch. de la Verseuse 7-9 – Genève
 Adresse e-mail: infos@petitlevages.ch
www.petitlevages.ch

1615 BOSSONNENS-FR
 Tél. 021 947 45 45
 ou 021 634 41 04
 Fax 021 634 41 06